

from

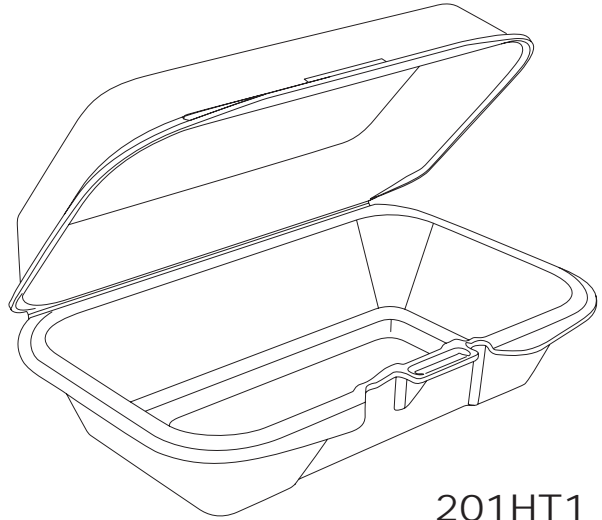

201HT1

Foam Hinged Lid Container

*New multi-purpose container designed
for versatility and value*

- ✓ **Insulating**
High insulation properties maintain hot or cold foods at their proper serving temperature for a long period of time while allowing customers to hold the container comfortably.
- ✓ **Stackable**
Recessed base and platform lid increase the stability of multiple stacked containers.
- ✓ **Superior locking mechanism**
Keeps container securely closed by preventing the lid from opening unintentionally.
- ✓ **Perimeter Seal**
Food stays in container securely, reducing leaks.
- ✓ **Bar-coded sleeves and cartons**
Allows for scanning at cash registers, speeds checkout, and increases accuracy of inventory.
- ✓ **Bilingual text on sleeves**
Readable in English and French for increased sales in bilingual markets.

Stock Number	Description	Dimensions in (cm)	Packing Sleeve/Case	Case Cube ft ³ (m ³)	Case Wt lb (kg)
201HT1	Multi-purpose, 1-compartment	8 ⁷ / ₈ × 5 ⁵ / ₈ × 2 ⁷ / ₈ (22.5 × 14.3 × 7.3)	125/250	3.4 (.096)	8.4 (3.8)

For more information, contact your Dart sales representative or call 1-800-527-3004.



*For environmental
information, visit
www.dart.biz*

DART CUP LTD.
The Industry Standard of Excellence
Campbellford, Ontario K0L 1L0
HQ: Mason, Michigan 48854 U.S.A.
Ph: 800-527-3004 • Fax: 517-676-3883
Email: sales@dart.biz • www.dart.biz

New Product

de

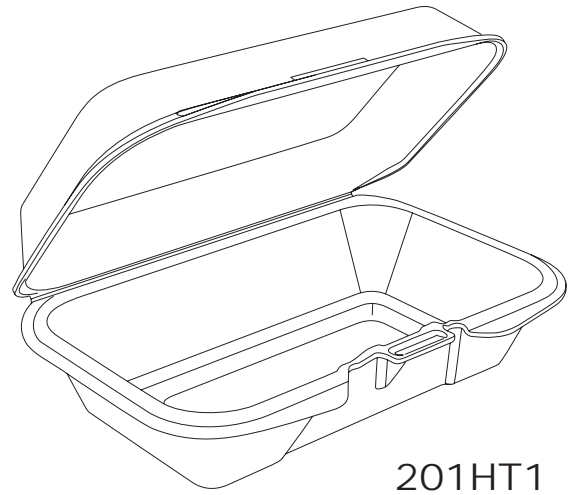

201HT1

Contenants de mousse plastique à couvercle rabattable

Nouveau contenant multifonctionnel conçu pour offrir polyvalence et valeur.

✓ **Isolants**

Les propriétés isolantes supérieures du contenant conservent les aliments chauds ou froids à la température de service pour une durée prolongée tout en permettant aux clients de le tenir confortablement.

✓ **Empilables**

La base de la plate-forme et le couvercle à bord surélevé augmentent la stabilité des contenants empilés.

✓ **Mécanisme de fermeture de qualité supérieure**

Le mécanisme de fermeture garde le contenant bien fermé et empêche le couvercle de s'ouvrir accidentellement.

✓ **Joint de périmètre**

Les aliments restent dans le contenant en toute sécurité, ce qui réduit les fuites.

✓ **Sacs et cartons marqués d'un code à barres**

Les codes permettent la lecture à la caisse enregistreuse, accélèrent la transaction et accroissent la précision des inventaires.

✓ **Texte bilingue sur le sac**

Texte écrit en anglais et en français, ce qui accroît les ventes dans les marchés bilingues.

Numéro de stock	Description	Taille in (cm)	Emballage Sac/Caisse	Volume Caisse ft ³ (m ³)	Poids Caisse lb (kg)
201HT1	Contenant multifonctionnel à compartiment unique	8 ⁷ / ₈ × 5 ⁵ / ₈ × 2 ⁷ / ₈ (22.5 × 14.3 × 7.3)	125/250	3.4 (.096)	8.4 (3.8)

Pour obtenir de plus amples renseignements, communiquez avec votre représentant des ventes Dart ou composez le 1 800 527-3004.



Pour information
environnementales,
visite www.dart.biz

DART CUP LTD.

La norme d'excellence de l'industrie

Campbellford, Ontario K0L 1L0
HQ: Mason, Michigan 48854 U.S.A.
Ph: 800-527-3004 • Fax: 517-676-3883
Email: sales@dart.biz • www.dart.biz

©2006 Dart Container Corporation

Nouveau produit